

# DĚTSKÉ KOLO 10-20"



## Uživatelský manuál

**Upozornění:** Tento manuál slouží jako vodítko k sestavení a správnému užívání různých modelů dětských kol. Obrázky a funkce uvedené v této příručce slouží pouze k ilustrativním účelům. Některé komponenty, jež jsou zde uvedené, nemusí proto být ve standardní výbavě Vašeho kola. Stejně tak se některé komponenty Vašeho kola mohou lišit.

### Odpovědnost rodičů



Kola splňují požadavky evropské normy EN71 o bezpečnosti hraček, jak je uvedeno v označení CE. Nebezpečí během jízdy na kole lze z velké části vyloučit vhodným užíváním. Mějte na paměti, že temperament dětí a přirozené nutkání hrát si může vést k nepředvídatelným situacím a také nebezpečí, za které prodejce nemůže nést odpovědnost. **Své děti byste měli před jízdou řádně poučit o vhodném způsobu používání kola, abyste zamezili jakémukoliv možnému nebezpečí.**

### Varování



- Kolo smí sestavovat pouze dospělá osoba.
- Před sestavením a prvním použitím přečtěte nejprve celý tento manuál, včetně všech bezpečnostních upozornění.
- Toto kolo není určeno pro sportovní užití (např. skákání, náročný terén atd.). Dítě by s kolem nemělo jezdit v blízkosti strmých svahů, schodišť, bazénů či jiných vodních ploch.
- Dítě s kolem nesmí jezdit na veřejných komunikacích.
- Dítě by na kole mělo mít vhodné oblečení a uzavřenou obuv.
- Dítě musí mít na kole vždy helmu.
- Prodejce ani výrobce nenesou odpovědnost za zranění, škodu, nebezpečí nebo selhání, které vyplývají z chybné montáže, údržby či nevhodného způsobu užití kola.
- Pokud se u kola vyskytne nějaký problém, kontaktujte prodejce, případně nejbližší servis kol.

### Před jízdou



- Zkontrolujte rám kola a vidlici.
- Zkontrolujte tlak v pneumatikách.
- Zkontrolujte řídítka.
- Zkontrolujte správné upevnění sedla.
- Zkontrolujte funkčnost brzd.
- Zkontrolujte, zda jsou pedály dostatečně upevněné.
- Zkontrolujte, zda jsou obě kola řádně upevněná.
- Zkontrolujte tlumiče (pokud jimi kolo disponuje).
- Zkontrolujte osvětlení (pokud jím kolo disponuje).
- **Více informací k bezpečnostní kontrole před jízdou najdete na straně 8.**



### DBEJTE NA BEZPEČÍ SVÉHO DÍTĚTE.

Dítě by na kole mělo jezdit **vždy jen s helmou!** Správně padnoucí helma může zabránit vážnému úrazu.

## 1 ZÁKLADNÍ NÁZVOSLOVÍ

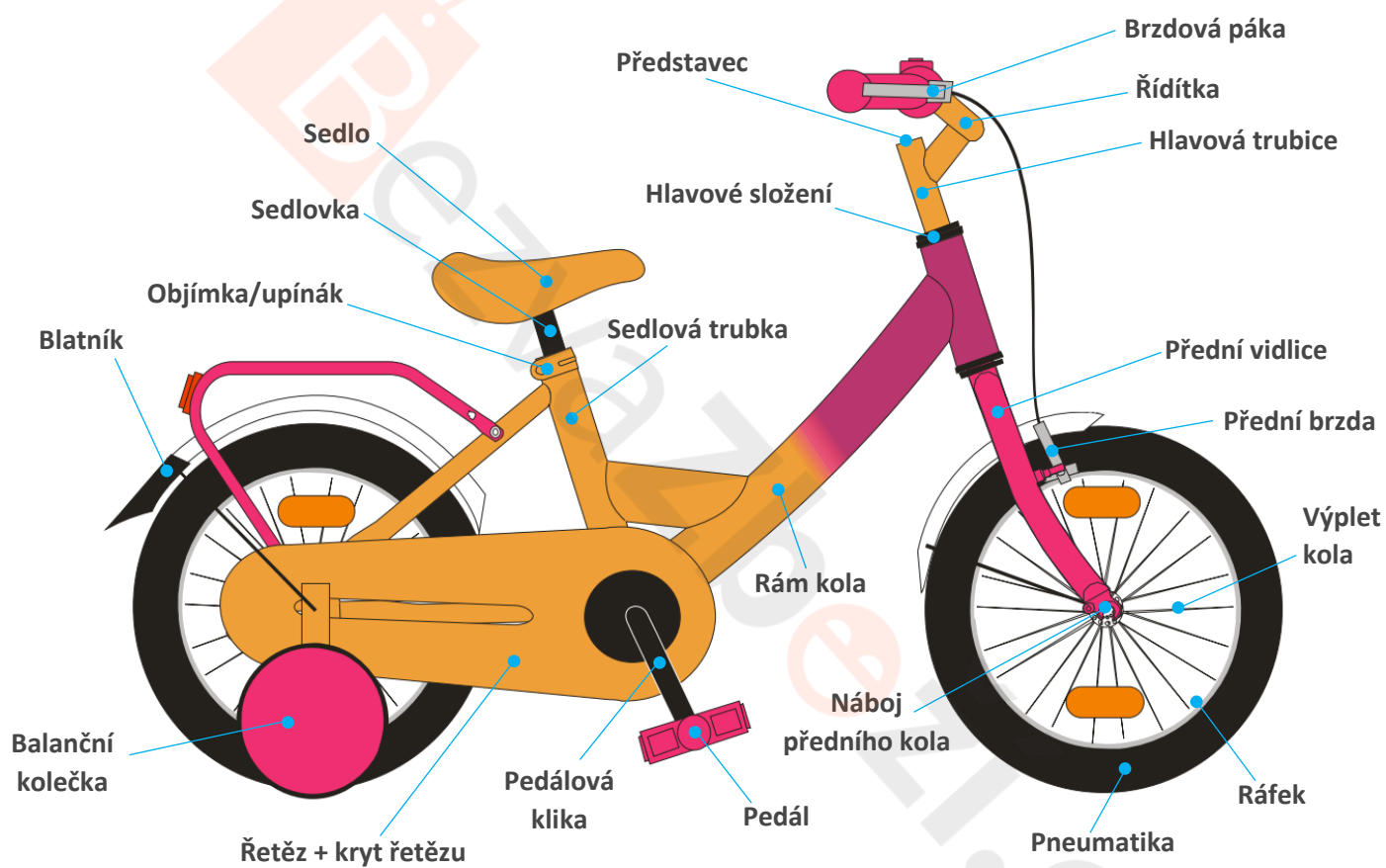

\*Obrázek je pouze ilustrativní, Vaše kolo se může lišit.

## 2 SESTAVENÍ

### 2.1 VYBALENÍ

Všechny díly vybalte z krabice a odstraňte z nich veškeré pásky a ochranné kartony.

U některých modelů jsou na kolech nasazené černé ochranné krytky. Tyto krytky opatrně sundejte a následně je zevnitř zkontrolujte, zda jste společně s nimi omylem nesejmuli i matice.



### 2.2 NASAZENÍ BALANČNÍCH KOLEČEK (PRO VYBRANÉ MODELY KOL)

Pokud dítě na kole ještě neudrží rovnováhu, je možné ke kolu připevnit balanční kolečka. Přídavná balanční kolečka doporučujeme nasadit již na samotném začátku sestavení kola. Kolo pak budete moci postavit, což usnadní jeho zbylé sestavení. Postupujte prosím podle typu vašeho kola (viz obrázky níže).

**Kola typu A:** U zadního kola odšroubujte matici a sundejte kovovou podložku. Balanční kolečko nasadte na osu a následně kovovou podložku s maticí přišroubujte zpátky. Při dotahování matice posouvejte balanční kolečko dle potřeby nahoru a dolů, abyste nastavili vhodnou výšku. Stejným způsobem nasadte balanční kolečko i na druhé straně. Obě matice pak dotáhněte zároveň. Balanční kolečka by měla být přibližně 0,5 cm nad zemí.

**Kola typu B:** V případě modelů, které mají u zadního kola dva šroubky jako na obrázku B, je postup podobný. Šroubky stačí pouze odšroubovat, nasadit balanční kolečka a následně šroubky přišroubovat zpátky.

**Před jízdou vždy nejprve zkontrolujte, zda jsou balanční kolečka správně připevněná a šroubky či matice nejsou uvolněné.**

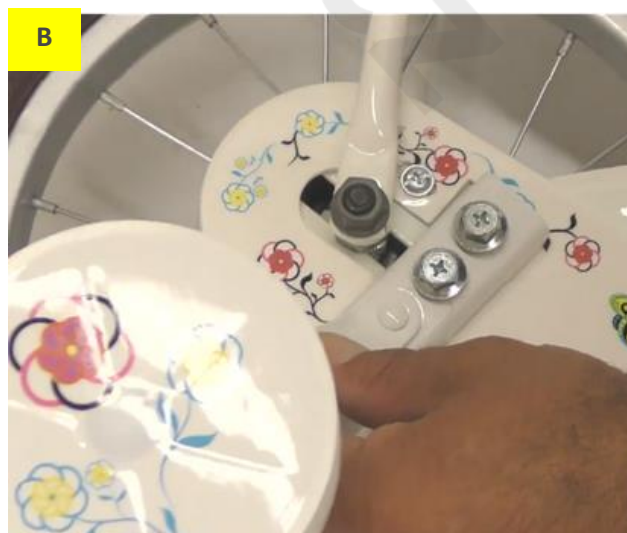
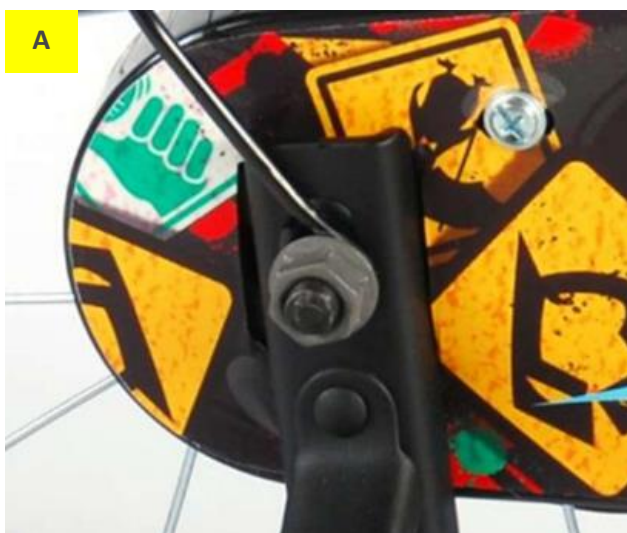

### 2.3 NAsAZENÍ SEDLA A SEDLOVKY

Sedlovku se sedlem zasuňte do sedlové trubky kola (u některých kol mohou být již předem zasunuté). Dejte pozor na **maximální možné vysunutí sedlové trubky**, které je vyznačeno ryskou. Sedlovku nikdy nenastavujte nad tuto rysku – mohlo by dojít k poškození kola a případnému uvolnění sedla během jízdy.

Výšku sedla je třeba nastavit s ohledem na výšku vašeho dítěte. Sedlo by mělo být v takové poloze, kdy to pro dítě bude pohodlné. Dítě musí dosáhnout na zem alespoň špičkou nohy, v lepším případě celým chodidlem. Jedině tak bude dítě schopné udržet rovnováhu, když s kolem zastaví. Jakmile bude sedlo ve správné výšce, stáhněte sedlovku objímkou/upínákem.

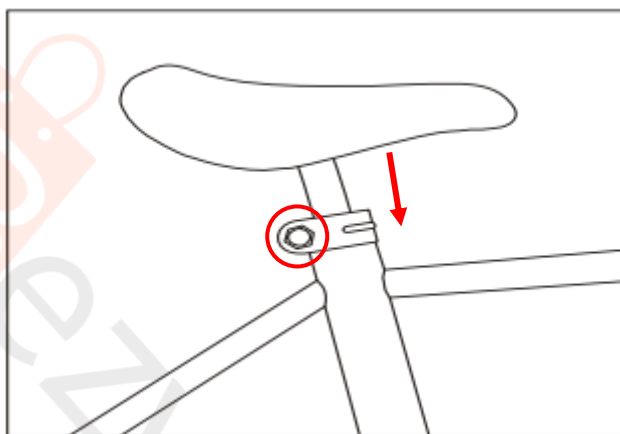

### 2.4 NAsAZENÍ ŘÍDÍTEK

Řídítka (případně i přední vidlici) zasuňte do hlavové trubice – ruční brzda vždy musí směřovat dopředu. Dejte pozor na **maximální možné vysunutí řídítek**, které je vyznačeno ryskou. Jakmile máte řídítka nastavená na správnou výšku, utáhněte je.

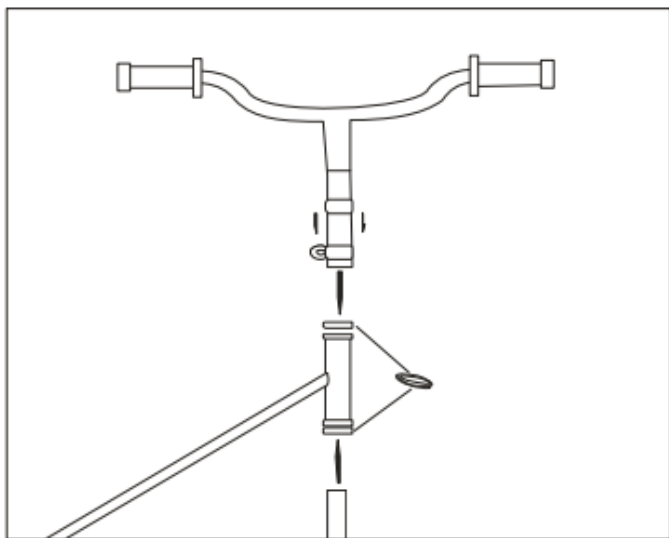

## 2.5 NASAZENÍ PEDÁLŮ

Pedál označený písmenem **R** patří na **pravou stranu** z pohledu jezdce (tedy na stranu s řetězem). Naopak pedál označený písmenem **L** patří na **stranu levou**.

Oba pedály nejprve našroubujte rukou na pedálové kliky a následně je dotáhněte klíčem jako na obrázku.

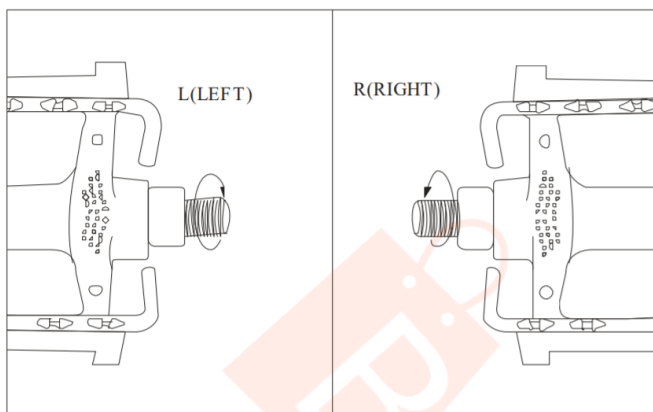

## 2.6 SEŘÍZENÍ RUČNÍCH BRZD

Ruční brzdy jsou u kol přednastavené již z výroby. Překontrolujte, zda ruční brzda funguje správně. Je důležité, aby se oba brzdové špalíky při stlačení ruční brzdy dotýkaly ráfku.

Pokud se stane, že je brzdová páka příliš uvolněná, nebo reaguje až ve spodní třetině jejího tahu, je třeba brzdu seřídit.

Nejprve zkuste použít seřizovací šroub na brzdové páce. Ve většině případů bude stačit, když šroub lehce povolíte.



Pokud budou brzdové páky i nadále povolené, zašroubujte seřizovací šroub na brzdové páce zpět do původní polohy a přejděte k seřízení samotných brzd:

1. Nejprve povolte uchycení lanka na brzdě (viz obrázek vpravo).
2. Jednou rukou nastavte brzdové špalíky do správné polohy, druhou rukou následně popotáhněte lanko. Lanko je třeba popotáhnout do pozice, která brzdové páce umožní správný tah.
3. Matici pro uchycení lanka řádně utáhněte.



Vždy se ujistěte, že brzdové špalíky doléhají celou svojí plochou na ráfek. Je důležité, aby se špalíky při brždění nedostávaly nad/pod ráfek. Oba brzdové špalíky musí být paralelně ve stejné vzdálenosti od ráfku, aby se je při brždění dotýkaly oba stejně.

Pokud je třeba nastavit výšku brzdových špalíků, uvolněte jejich upevnění na brzdové čelisti. Špalíky pak rukou posuňte dle potřeby nahoru/dolů. Jakmile budou ve správné pozici, špalíky opět řádně upevněte.



Pokud se Vám brzdy nedaří seřídít, doporučujeme navštívit nejbližší servis kol.



**Důležité:** před každou jízdou vždy nejprve zkontrolujte, zda brzdy fungují správně. Nedodržením může během jízdy dojít ke ztrátě kontroly nad řízením.

## 2.7 MONTÁŽ PŘEDNÍHO BLATNÍKU

### A) kola s brzdovou čelistí typu Canti/V-Brake

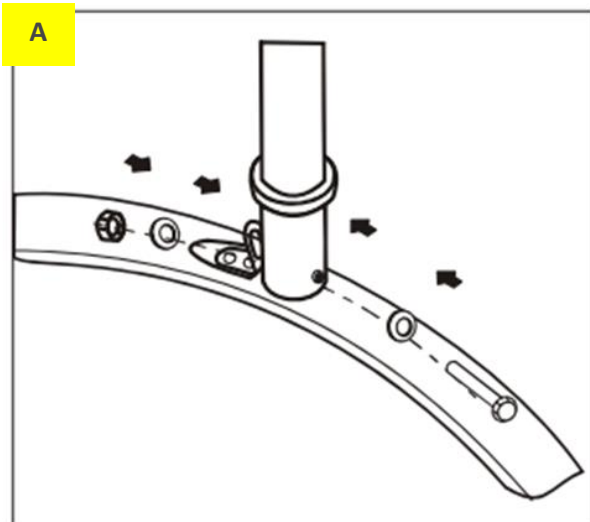

B) kola s brzdovou čelistí typu Caliper (brzda uchycená jedním šroubem přímo k vidlici)

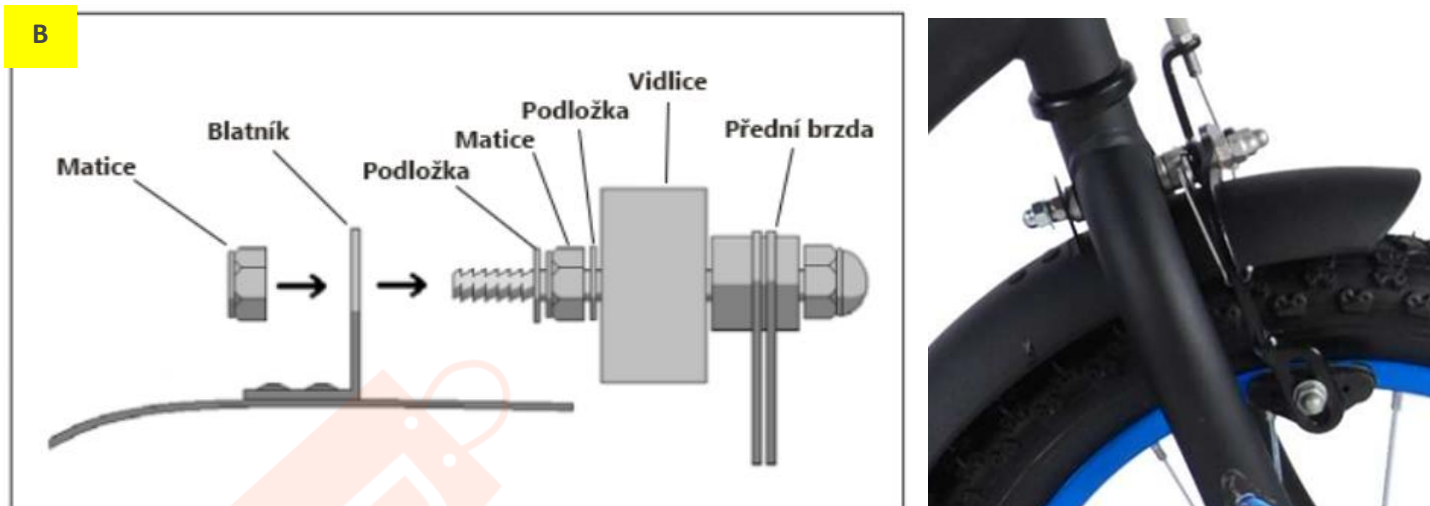

Pravidelně kontrolujte, zda jsou matice dostatečně utaženy. Uvolněný blatník by se během jízdy mohl vychylovat do stran.

## 2.8 DOTAŽENÍ MATIC A ŠROUBŮ POMOCÍ MOMENTOVÉHO KLÍČE

Máte-li k dispozici momentový klíč, k dotažení jednotlivých matic použijte následující nastavení:

- Matice na ose předního kola: 20-28 Nm (=newtonmetrů)
- Matice na ose zadního kola: 27-34 Nm
- Šrouby přední vidlice: 15-17 Nm
- Šroub řídítek: 16-18 Nm
- Šroub sedla: 16-18 Nm
- Podpurný šroub sedla: 9-12 Nm

## 3 POUŽÍVÁNÍ A ÚDRŽBA KOLA

### 3.1 BRŽDĚNÍ

Většina dětských kol jsou vybavená **zadní protisměrnou brzdou** (torpédem). Ta v dětech vytváří reflex reagovat na vzniklé nebezpečí šlápnutím pedálů dozadu – do protisměru.

Kola bývají často také vybavená **přední čelistovou (ruční) brzdou**, díky které se dítě postupně naučí ručnímu brždění. Pro malé začínající cyklisty je však používání zadní protisměrné brzdy nejbezpečnější.

### 3.2 OSVĚTLENÍ

Během jízdy v šeru, popř. za špatného počasí je nutné používat přední a zadní světelnou signalizaci. Pokud kolo nedisponuje osvětlením, nesmí být za zhoršené viditelnosti používáno.

### 3.3 ZÁKLADNÍ ÚDRŽBA – MAZÁNÍ

Jednotlivé díly kola jsou promazány již z výroby. Aby ale vše fungovalo dlouhodobě tak, jak má, doporučujeme díly jednou za čas namazat. Před samotným mazáním je nutné všechna místa určená k mazání důkladně očistit. K mazání doporučujeme využít speciální maziva, která seženete v každém cyklistickém obchodě či servisu.

Je vhodné promazat:

- řetěz\*,
- brzdová lanka,

- hlavovou trubku a hlavové složení,
- středy kol,
- osy pedálů,
- u některých modelů kol také tlumiče (vhodné mazat silikonovým olejem).

\* **Nenechávejte zbytečně olej** na povrchu řetězu. Bude silně přitahovat drobné částičky prachu a společně pak začnou vytvářet brusnou pastu, která může způsobit rychlejší opotřebení a špatnou funkčnost.

### 3.4 ZÁRUKA

Záruka je poskytována na chyby vzniklé při výrobě a na výrobní vady, které nebyly viditelné při zakoupení zboží. Záruka se nevztahuje na:

- opotřebení způsobené obvyklým užíváním,
- vady vzniklé mechanickým poškozením,
- vady vzniklé nesprávným použitím,
- vystavení kola nadměrným rázům, váze a úderům, žáru a vlhku,
- nadměrné opotřebení a úmyslné poničení,
- neodborný servis.

### 3.5 DOPORUČENÍ

- Pravidelně kontrolujte, zda se na kole nevyskytují závady či uvolněné součásti.
- Řetěz je třeba pravidelně mazat olejem (ideálně olejem určeným speciálně pro řetěz).
- Před jízdou zkontrolujte tlak v pneumatikách.
- Pedály musí být řádně nasazené a dostatečně upevněné.
- Dávejte pozor, aby dítě na kole jezdilo pouze v uzavřené obuvi.
- Dávejte pozor, aby dítě mělo při jízdě vždy helmu.
- Pokud kolo nedokážete sami sestavit, popř. opravit, navštivte prosím nejbližší prodejnu kol / cyklo servis.
- Pravidelné čištění oddaluje výskyt koroze.
- V případě opravy kola používejte pouze originální díly.

## 4 KONTROLNÍ SEZNAM PŘED JÍZDOU

### 4.1 KONTROLA RÁMU A VIDLICE

Vždy před jízdou zkontrolujte, zda jsou rám a vidlice v pořádku. Pravidelně kontrolujte rýhy, promáčknutí, praskliny a jiné deformace.

### 4.2 KONTROLA TLAKU V PNEUMATIKÁCH

Pneumatiky nafoukněte do požadovaného tlaku – ten najdete na boku pneumatik. Vyšší tlak zajišťuje lepší jízdní vlastnosti na zpevněném povrchu (např. chodník), zatímco nižší tlak je vhodnější pro jízdu na nezpevněných cestách v terénu.

### 4.3 KONTROLA ŘÍDÍTEK

Před jízdou se vždy ujistěte, že řídítka a představec jsou správně nasazené a dostatečně utažené. Volné konce trubky řídítek musí být spolehlivě zaslepeny (zátkami, plastovými krytkami, rukojeťmi apod.). Nezapomeňte také zkontrolovat, zda funguje výstražný zvonek.

Pečlivě kontrolujte, zda jsou řídítka a představec v pořádku. Věnujte pozornost rýhám, promáčknutím, prasklinám a jiným deformacím.



#### 4.4 KONTROLA SEDLA A SEDLOVKY

Sedlo musí být nastavené do správné výšky podle jezdce. Před jízdou se ujistěte, že sedlo i sedlovka jsou správně nasazené a důkladně utažené. Při změně výšky sedla dávejte pozor na rysku značící maximální možné vysunutí.

#### 4.5 KONTROLA FUNKČNOSTI BRZD

Před jízdou vždy důkladně zkontrolujte, zda přední i zadní brzdy fungují správně. Pokud je jejich brzdný účinek nedostatečný, dítě by s kolem nemělo jezdit.

#### 4.6 KONTROLA UPEVNĚNÍ PEDÁLŮ

Ověřte, zda jsou oba pedály správně nasazené osy pedálových klik a jsou dostatečně utažené.

#### 4.7 KONTROLA ŘÁDNÉHO UPEVNĚNÍ OBOU KOL

Aby byla jízda bezpečná, obě kola musí být řádně připevněná k vidlici a rámu. Matice nábojů kol musí být uzavřené, pokud nejsou křídlové, rychloupínací nebo v kombinaci s krytkou konce náboje.

Obě matice na ose přední i zadního kola pravidelně utahujte. Máte-li k dispozici momentový klíč, matice předního kola by měla být dotažena na 20-28 Nm (=newtonmetrů), matice zadního kola na 27-34 Nm.

#### 4.8 KONTROLA TLUMIČŮ (POKUD MÁTE ODPRUŽENÉ KOLO)

Ujistěte se, že tlumiče jsou správně nasazené. Dávejte pozor, aby tlumiče nedosedaly na konec zdvihu. V takovém případě by totiž mohlo dojít k poškození rámu a tlumiče či ztrátě kontroly jezdce nad kolem.

#### 4.9 KONTROLA OSVĚTLENÍ

Před jízdou zkontrolujte, zda je přední i zadní osvětlení kola funkční. Za zhoršené viditelnosti kolo nesmí být bez osvětlení používáno.